

Прибор компрессионно-фильтрационный ПКФ-01

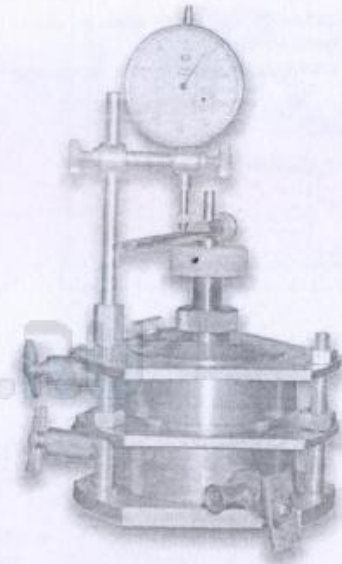

Паспорт

Настоящее руководство по эксплуатации предназначено для ознакомления с правилами эксплуатации, хранения, транспортирования, поддержания в постоянной готовности к работе, устройством и принципом работы прибора компрессионно – фильтрационного ПКФ – 01 (далее по тексту – прибор). Персонал, работающий с прибором, должен быть ознакомлен с эксплуатационной документацией на него.

1. ОПИСАНИЕ И РАБОТА

1.1 Назначение изделия

1.1.1 Прибор предназначен для определения коэффициента фильтрации пылеватых и глинистых грунтов по ГОСТ 25584 – 90.

1.1.2 Прибор соответствует исполнению УХЛ категории 4 по ГОСТ 15150.

1.2 Технические характеристики

1.2.1 Внутренний диаметр рабочего кольца, мм	71,4±0,5
1.2.2 Высота рабочего кольца, мм	20,4±0,3
1.2.3 Габаритные размеры прибора, мм, не более	
- длина	170
- ширина	170
- высота	210
1.2.4 Масса, кг, не более	5,5

LAB-OBORUDOVANIE.RU

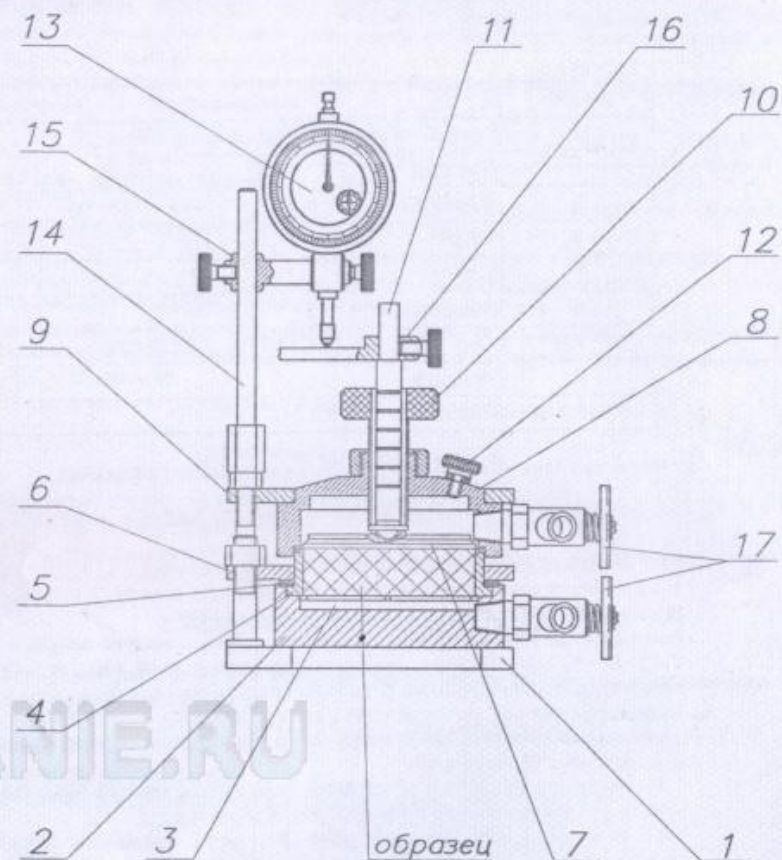

- | | |
|------------------------------|----------------|
| 1 – основание | 10 – арретир |
| 2 – поддон | 11 – шток |
| 3 – штамп нижний | 12 – пробка |
| 4 – кольцо рабочее | 13 – индикатор |
| 5 – прокладка | 14 – стойка |
| 6 – нижнее прижимное кольцо | 15 – держатель |
| 7 – штамп верхний | 16 – упор |
| 8 – крышка | 17 – кран |
| 9 – верхнее прижимное кольцо | |

Рисунок 1

1.3 Комплектность

1.3.1 В комплект входят изделия и эксплуатационные документы, перечисленные в таблице 1.

Таблица 1

№ п/п	Наименование	Кол-во
1	Прибор компрессионно - фильтрационный	1
2	Насадка	1
3	Держатель	1
4	Упор	1
5	Стойка	1
6	Индикатор ИЧ-10	1
7	Ключ 7811-0022 НС1Х9 ГОСТ 2839-80Е	1
8	Упаковка	1
9	Паспорт	1

* Части прибора, снимаемые по условиям транспортирования.

1.4 Устройство и работа

1.4.1 Внешний вид прибора представлен на рисунке 1.

1.4.2 Прибор представляет собой герметичную камеру, состоящую из основания (1), поддона (2), рабочего кольца (4) и крышки (8).

Все части прибора скрепляются гайками, имеющимися на шпильках основания.

1.4.3 В крышку прибора ввернут арретирный винт (10), который служит для предотвращения набухания грунта при насыщении водой.

Через арретирный винт проходит плотно притертый шток (11) предназначенный для передачи вертикальной нагрузки на образец при определении коэффициента фильтрации под нагрузкой.

1.4.4 На одной из шпилек основания крепится индикатор ИЧ-10 (13), служащий для измерения вертикальной деформации образца грунта.

1.4.5 В приборе имеются три крана (17): два в поддоне и один в крышке. Они служат для соединения прибора с пьезометрами и сосудом с водой.

2. ИСПОЛЬЗОВАНИЕ

2.1 Подготовка к использованию

2.1.1 Приготовить образец грунта в соответствии с требованиями п.3.2.2, п.3.2.6 ГОСТ 25584 – 90.

2.1.2 Установить кольцо с образцом грунта на нижний перфорированный штамп (3).

На рабочее кольцо установить прокладку (5), нижнее прижимное кольцо (6) и затянуть его гайками.

2.1.3 Установить верхний перфорированный штамп (7) на образец грунта.

Поставить крышку на место, установить на нее верхнее прижимное кольцо (9) и затянуть его гайками.

2.1.4 В случае испытания грунта под нагрузкой установить на шток упор (16). На одну из шпилек основания установить стойку (14) с держателем (15) и индикатором, из комплекта поставки.

2.1.5 Опустить винт арретира так, чтобы при насыщении водой образец грунта не набухал.

2.1.6 Соединить резиновым шлангом один из кранов поддона с сосудом наполненным водой, который установить не ниже верхних концов пьезометрических трубок.

Соединить один пьезометр с краном в крышке, а второй пьезометр – с краном поддона. При этом все три крана прибора должны быть закрыты.

Пьезометры выбрать в соответствии с требованиями п.3.1.2 ГОСТ 25584 – 90.

2.1.7 Вывернуть пробку (12) воздушного клапана на один, два оборота.

2.1.8 Открыть кран прибора, соединенный с сосудом с водой.

2.1.9 При появлении воды из под пробки воздушного клапана, пробку завернуть.

2.1.10 Произвести водонасыщение образца грунта в соответствии с требованиями п.3.2.4 ГОСТ 25584 – 90.

2.1.11 Закрыть кран, через который вода поступает из сосуда в прибор.

2.2 Использование прибора

2.2.1 Испытание грунта производить в соответствии с требованиями п.п.3.3.1 – 3.3.3 ГОСТ 25584 – 90.

2.2.2 Обработку результатов произвести в соответствии с требованиями п.3.4 ГОСТ 25584 – 90.

3. ТЕХНИЧЕСКОЕ ОБСЛУЖИВАНИЕ

3.1 По окончании работы воду с прибора слить, прибор разобрать, загрязненные детали промыть и просушить.

3.2 При длительном хранении прибор смазать техническим вазелином и уложить в упаковку.

3.3 Указание мер безопасности

3.3.1 Прибор безопасен для обслуживающего персонала.

4. ТЕКУЩИЙ РЕМОНТ

4.1 Устранение последствий отказов должно производиться в соответствии с рекомендациями, приведенными в таблице 2.

Таблица 2

Описание последствий отказов	Возможные причины	Методы устранения
Нарушена герметичность прибора	Нарушена герметичность крышки прибора с рабочим кольцом	Установить крышку в горизонтальное положение, с помощью зажимных гаек
	Нарушена герметичность крана	Заменить прокладку в кране
При проведении испытаний, увеличение показаний индикатора происходит до заполнения прибора водой	Ослабла фиксация упора, держателя и индикатора	Выставить индикатор и затянуть винты крепления упора, держателя и индикатора

5. ТРАНСПОРТИРОВАНИЕ И ХРАНЕНИЕ

- 5.1. Транспортирование осуществляется всеми видами транспорта по группе 5(ОЖ4) ГОСТ 15150.
 5.2. Группа условий хранения 1(Л) в соответствии с ГОСТ 15150.

6. ГАРАНТИИ ИЗГОТОВИТЕЛЯ

- 6.1 Изготовитель гарантирует соответствие прибора требованиям ГОСТ 25584 – 90 при соблюдении Потребителем условий эксплуатации, транспортирования, хранения и технического обслуживания, изложенных в настоящем руководстве.
 6.2 Гарантийный срок эксплуатации прибора составляет 18 месяцев с даты продажи изделия, подтвержденной соответствующей отметкой в разделе настоящего руководства.
 6.3 Прибор, у которого в течение гарантийного срока обнаруживается несоответствие требованиям, Изготовитель безвозмездно заменяет или проводит гарантийный ремонт по месту изготовления, при условии возврата его Потребителем с полным комплектом поставки и в упаковке Изготовителя.
 6.4 Потребитель лишается права проведения бесплатного гарантийного ремонта при наличии дефектов прибора, возникших в результате нарушений правил эксплуатации или самостоятельного ремонта. Решение о вступлении в силу данного пункта принимается на основании заключения уполномоченной комиссии Изготовителя.

7. СВИДЕТЕЛЬСТВО О ПРИЕМКЕ

Прибор компрессионно – фильтрационный ПКФ – 01 зав. № _____
 соответствует ГОСТ 25584 – 90 и признан годным для эксплуатации.

ОТК _____

Дата выпуска « ____ » _____ 20 ____ г